

管理番号	車名	初度登録	型式・車台番号	架装形状	作成日
K10-28-210	日野	H 24/9	LDG - FS1ARBA-1****	強力吸引車	令和7年3月31日

前登録ナンバ	車検有効期限	走行距離	積載量	タンク容量	展示場
大阪800は 自家用	R7.6.15	切れ 53,673 km 抹消 如年月 一体 別体	9,390 kg	10.3m ³	大阪店

エンジン状態	A B C	AC	良 不良 無	ブレーキ	A V	EG	350 ps	T/M	7	速	3	ペダル
--------	-------	----	--------	------	-----	----	--------	-----	---	---	---	-----

ミッション・デフ(異音、油漏)	良好	ターボ	有 無	キャブ幅	キャブ廻り	リサイクル料	12,870 円
-----------------	----	-----	-----	------	-------	--------	----------

フレーム関係(錆、車台番号等)	サビ少	必要免許	車両総重量	21960 kg	ベッド	有 無	ヘッドランプ	LED	HID
-----------------	-----	------	-------	----------	-----	-----	--------	-----	-----

上物メーカー名年式、型式及状態等	<input type="checkbox"/> 高床 <input type="checkbox"/> 全低床 <input type="checkbox"/> 超低床	汚れ	少 中 多	シート破	有 無	補ブレーキ	1 段
------------------	---	----	-------	------	-----	-------	-----

兼松エンジニアリング スーパーモビル SM-13CVP	特記、重点確認
-----------------------------	---------

40風量 10.3m ³ 2221.2H	ETC	有 無	ECLIPSE ナビ付(TV)
---------------------------------	-----	-----	-----------------

ブロワ(アンレット BT135V)	ラジオ	良 不良	紙タコ(11-06)
-------------------	-----	------	------------

	バックモニタ	有 無	リヤフェンダーステン
--	--------	-----	------------

	カラ	白黒	燃料キャップキーロック不良
--	----	----	---------------

タンク・鏡・ハッチ・配管・ACユニット・サイクロンオールステン	電格ミラ	有 無	(キャップ開閉は可能)
---------------------------------	------	-----	-------------

	パワーウインドウ	有 無	
--	----------	-----	--

Fガラス	要交換	良好	飛石有
------	-----	----	-----

記録簿	有	無
-----	---	---

取説	有	無
----	---	---

メンテノート	有	無
--------	---	---

燃料タンク	200L
-------	------

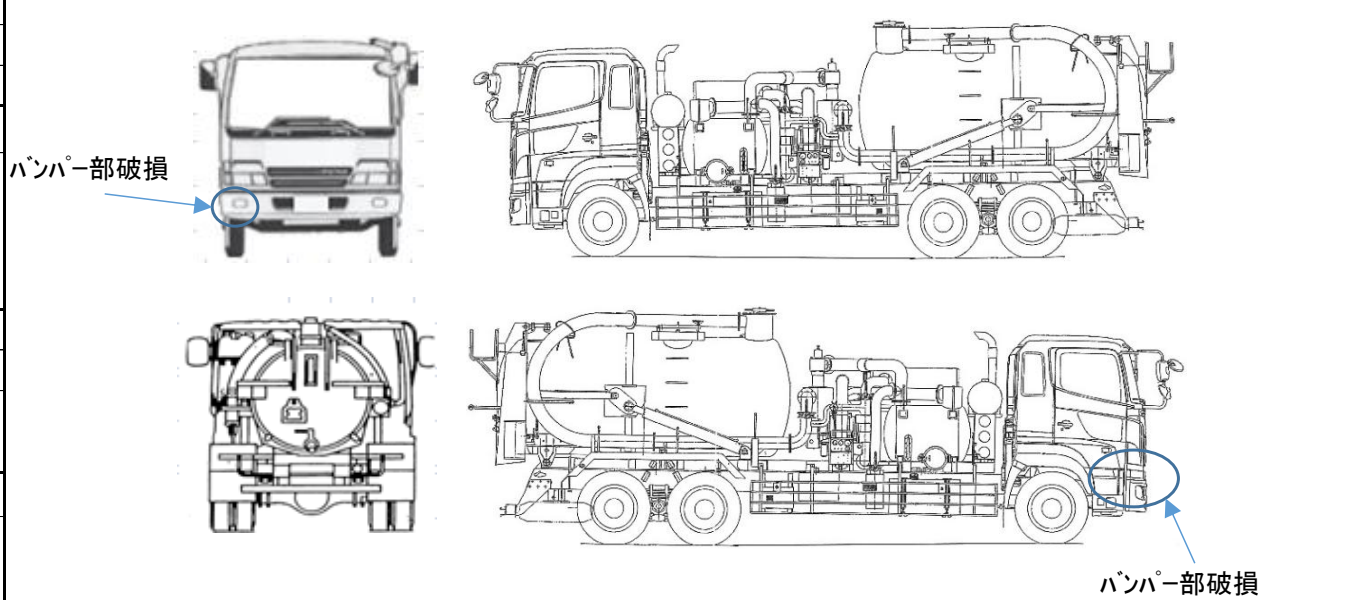

タイヤ0~10、欠、で記載				
---------------	--	--	--	--

	2	2		
--	---	---	--	--

--	--	--	--	--

	5	5	5	5
--	---	---	---	---

	5	5	5	5
--	---	---	---	---

F サイズ	11R22.5	14PR
----------	---------	------

R サイズ	11R22.5	14PR
----------	---------	------

タイヤ パタン	タテミゾ	スペア
------------	------	-----